

KARTA KATALOGOWA KLIMATYZATOR EWAPORACYJNY HITEXA

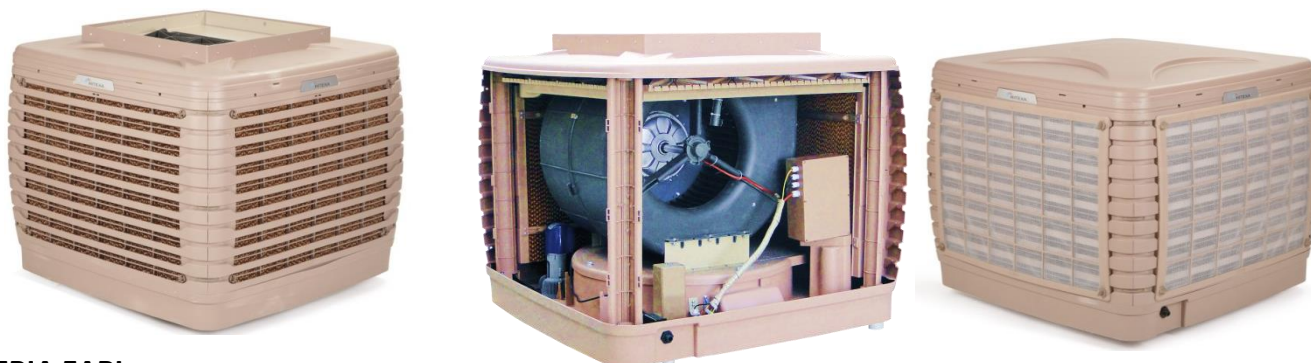

SERIA EARL

Urządzenia o nominalnym wydatku powietrza 18.000 m³/h, przeznaczone do montażu zewnętrznego na ścianie lub dachu budynku. Zastosowano wentylator odśrodkowy o dużej wydajności oraz przelewowy system dystrybucji wody. Zewnętrzne siatki filtracyjne dodatkowo filtrują powietrze z większych zanieczyszczeń. Urządzenie wyposażone w intuicyjny sterownik z możliwością sterowania pilotem oraz połączenia w grupy za pomocą HUBa. Istnieje również możliwość komunikacji po MODBUS RTU 485 oraz sterowania za pomocą sterownika centralnego HITEXA Area3.

- W 100% ekologiczne chłodzenie przy pomocy wody.
- Wysoka wydajność chłodnicza.
- Trwała konstrukcja i estetyczny wygląd.
- Obudowa wykonana z wysokiej wytrzymałości polipropylenu odpornego na odkształcenia, czynniki atmosferyczne.
- Wyprofilowany zbiornik z nachyleniem w kierunku zaworu spustowego ułatwia przepływ wody, usuwając tym samym zanieczyszczenia podczas zrzutu wody.
- Zastosowano specjalnie zaprojektowany wentylator osiowy, o dużym przepływie powietrza i niskim poborze energii elektrycznej.
- Optymalnie zaprojektowany dystrybutor wody umożliwia równomierne zwilżanie paneli chłodzących dzięki systemowi przelewowemu.
- Zastosowane wysoce wydajne panele celulozowe o dużej powierzchni odparowywania, mają bardzo dobrą wydajność chłodzenia.
- W celu lepszej filtracji powietrza przed panelem chłodzącym znajdują się siatki filtrujące o klasie filtracji G2.
- Klimatyzator posiada przepustnicę, aby zapobiec swobodnemu przedostawaniu się powietrza do pomieszczeń.
- Prosta i szybka wymiana części eksploatacyjnych.
- Prosta obsługa sterownika z dedykowanym pilotem.

BUDOWA:

1. Pokrywa górna
2. Słupek wspierający
3. Celulozowy panel chłodzący
4. Wentylator odśrodkowy
5. Obudowa boczna
6. Pływakowy zawór dopływu wody
7. Zrasczac paneli celulozowych
8. Silnik wentylatora
9. Elektroniczny zawór spustowy
10. Zbiornik wody
11. Siatka filtrująca

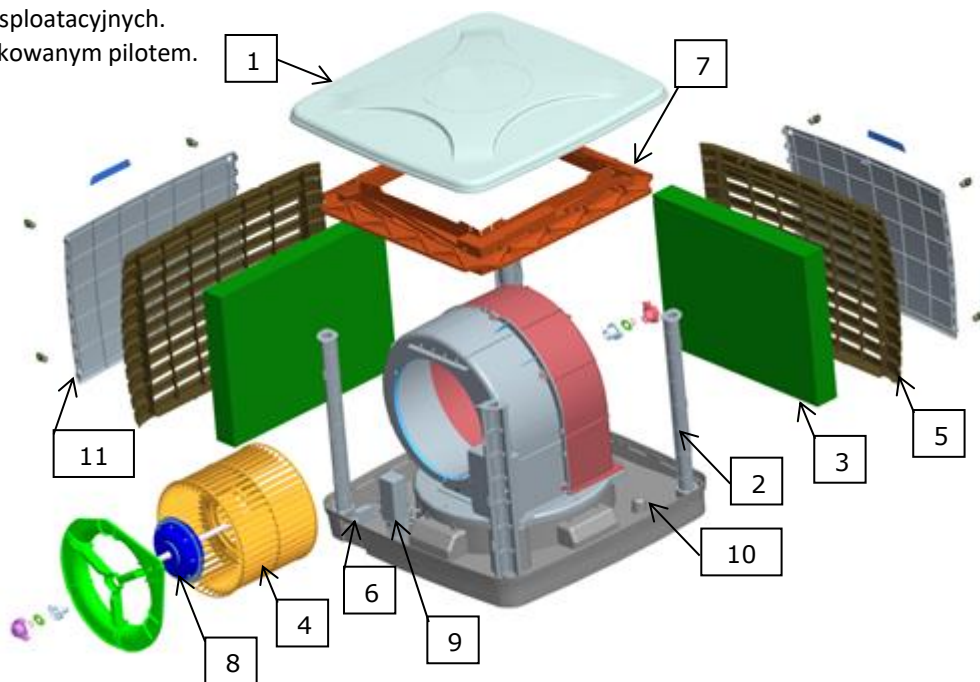

Seria Earl

Dane techniczne

Specyfikacja / model	HIT18-KD10DC	HIT18-KG10DC
Kierunek nadmuchu	Dolny wyrzut powietrza	Górny wyrzut powietrza
Nominalny wydatek powietrza (m ³ /h)	18.000	18.000
Maksymalny rzeczywisty wydatek powietrza (m ³ /h)	12.220	
Spręż (Pa)	170	170
Pobór mocy (kW)	1,5	1,5
Zasilanie (V/Hz)	220-240 / 50	220-240 / 50
Pobór prądu (A)	7,5	7,5
Odczuwalna moc chłodnicza (30°C/ 40%RH) / Zużycie wody *	33,23 kW / 51,03 L/h	
Odczuwalna moc chłodnicza (30°C/ 60%RH) / Zużycie wody *	20,70 kW / 31,89 L/h	
Orientacyjna powierzchnia chłodzenia	150 –300 m ²	
Typ wentylatora	Odśrodkowy	Odśrodkowy
Wymiary nadmuchu (dł x szer)(mm)	650 X 650	650 X 650
Typ silnika	DC Inverter, 3 fazy 10 prędkości	DC Inverter, 3 fazy 10 prędkości
Głośność (dBA)	≤65	≤65
Wymiary urządzenia (dł x szer x wys)(mm)	1150 X 1150 X 950	1150 X 1150 X 982
Rozmiar panelu celulozowego (gr x szer x wys)(mm)	2 * 75 X 825 X 620 + 2 * 100 X 825 X 620	2 * 75 X 825 X 620 + 2 * 100 X 825 X 620
Waga netto (±3kg)	79	79
Waga operacyjna (kg)	107	107
Funkcja inteligentnego oczyszczania	✓	✓
Zabezpieczenie przed pracą bez wody	✓	✓
Sterownik	W zestawie	W zestawie
Siatki filtrujące zewnętrzne	W zestawie	W zestawie
Zawór dopływu wody	Mechaniczny pływakowy	Mechaniczny pływakowy
Automatyczne osuszanie	✓	✓
Chłodzenie wstępne	✓	✓
Sterownik grupowy (HUB)	Opcjonalnie	Opcjonalnie
Przepustnica	✓	✓
Czujnik temperatury i wilgotności powietrza	Opcjonalnie	Opcjonalnie

* Obliczeniowa moc chłodnicza przy założeniu sprawności odparowania 80%. (W trakcie eksploatacji wartość ta może się zmienić.)

* W wyniku ciągłych udoskonaleń urządzeń, dane techniczne mogą być zmienione bez powiadomienia.